



ЭЛЕКТРОГЕНЕРАТОРНАЯ УСТАНОВКА

GE6000JFi



РУКОВОДСТВО ПО ЭКСПЛУАТАЦИИ

ВВЕДЕНИЕ

Поздравляем Вас с приобретением бензинового генератора HND GE6000JFi.

Мы уверены, что данное оборудование обеспечит надежную работу и станет удобным источником электроэнергии в различных условиях эксплуатации.

Цель данного руководства — обеспечить правильную и безопасную эксплуатацию генератора, а также помочь Вам получить максимальную эффективность от его использования. В руководстве содержится информация, необходимая для работы, обслуживания и хранения оборудования.

Перед началом эксплуатации внимательно ознакомьтесь с данным руководством и строго соблюдайте все указания, приведённые в нём.

Во время чтения руководства Вам будут встречаться важные указания, отмеченные словом **ПРИМЕЧАНИЕ**. Эти указания помогут избежать повреждения генератора и предотвратить возможный ущерб имуществу.

Рекомендуется внимательно ознакомиться с условиями гарантии, чтобы иметь полное представление о правах и обязанностях владельца оборудования.

При необходимости технического обслуживания или ремонта обращайтесь только к авторизованным сервисным центрам, обслуживающим силовую технику HND.

СОДЕРЖАНИЕ

ПРАВИЛА БЕЗОПАСНОСТИ ПРИ ЭКСПЛУАТАЦИИ

НЕСКОЛЬКО СЛОВ О БЕЗОПАСНОСТИ	3
РАСПОЛОЖЕНИЕ ПРЕДУПРЕЖДАЮЩИХ ТАБЛИЧЕК	8

ОРГАНЫ УПРАВЛЕНИЯ И ОСОБЕННОСТИ

РАСПОЛОЖЕНИЕ ОРГАНОВ УПРАВЛЕНИЯ, УЗЛОВ И АГРЕГАТОВ	10
ОРГАНЫ УПРАВЛЕНИЯ	11
ПРОЧЕЕ ОБОРУДОВАНИЕ	14

ПЕРЕД НАЧАЛОМ РАБОТЫ

ПОДГОТОВКА ОПЕРАТОРА К НАЧАЛУ РАБОТЫ	16
ПОДГОТОВКА ЭЛЕКТРОГЕНЕРАТОРНОЙ УСТАНОВКИ К РАБОТЕ	16

ЭКСПЛУАТАЦИЯ

ТЕХНИКА БЕЗОПАСНОСТИ ПРИ РАБОТЕ	18
ПУСК ДВИГАТЕЛЯ	19
ОСТАНОВКА ДВИГАТЕЛЯ	21
ПОДКЛЮЧЕНИЕ ПОТРЕБИТЕЛЕЙ ПЕРЕМЕННОГО ТОКА	22
ПИТАНИЕ В РЕЖИМЕ ОЖИДАНИЯ	23
НАСТРОЙКА КАРБЮРАТОРА ДЛЯ РАБОТЫ НА БОЛЬШОЙ ВЫСОТЕ	24

ТЕХНИЧЕСКОЕ ОБСЛУЖИВАНИЕ

ВАЖНОСТЬ ТЕХНИЧЕСКОГО ОБСЛУЖИВАНИЯ	25
ТЕХНИКА БЕЗОПАСНОСТИ ПРИ ПРОВЕДЕНИИ ТО	26
РЕГЛАМЕНТ ТЕХНИЧЕСКОГО ОБСЛУЖИВАНИЯ	27
ЗАПРАВКА ТОПЛИВОМ	28
ПРОВЕРКА УРОВНЯ МОТОРНОГО МАСЛА	30
ЗАМЕНА МОТОРНОГО МАСЛА	31
РЕКОМЕНДОВАННОЕ МОТОРНОЕ МАСЛО	32
ОБСЛУЖИВАНИЕ ВОЗДУХООЧИСТИТЕЛЯ	33
ОЧИСТКА ФИЛЬТРУЮЩЕГО ЭЛЕМЕНТА ВОЗДУХООЧИСТИТЕЛЯ	34
ОЧИСТКА ОТСТОЙНИКА	35
ОБСЛУЖИВАНИЕ СВЕЧИ ЗАЖИГАНИЯ	36

ХРАНЕНИЕ

ТРАНСПОРТИРОВКА

ДЕЙСТВИЯ ПРИ НЕПРЕДВИДЕННЫХ ОБСТОЯТЕЛЬСТВАХ

ВОЗМОЖНЫЕ НЕИСПРАВНОСТИ И СПОСОБЫ ИХ УСТРАНЕНИЯ	43
---	----

ТЕХНИЧЕСКИЕ ХАРАКТЕРИСТИКИ

ХАРАКТЕРИСТИКИ	45
----------------------	----

АДРЕСА ДИЛЕРОВ И ДОПОЛНИТЕЛЬНАЯ ИНФОРМАЦИЯ

КОМПЛЕКТАЦИЯ	48
--------------------	----

НЕСКОЛЬКО СЛОВ О БЕЗОПАСНОСТИ

Ваша безопасность и безопасность окружающих имеют первостепенное значение. При эксплуатации генератора необходимо строго соблюдать все требования безопасности.

Данное руководство содержит важную информацию, направленную на предотвращение опасных ситуаций при работе с оборудованием. Несоблюдение указанных рекомендаций может привести к травмам, повреждению генератора или имуществу.

Полностью исключить все возможные риски при эксплуатации невозможно, поэтому при работе с генератором всегда руководствуйтесь здравым смыслом и соблюдайте меры предосторожности.

В руководстве используются специальные обозначения, указывающие на степень опасности:

Эти сигнальные слова означают следующее:

▲ ОПАСНОСТЬ Указывает на ситуацию, которая может привести к серьезным травмам или смерти при несоблюдении инструкций.

▲ ПРЕДУПРЕЖДЕНИЕ Указывает на потенциально опасную ситуацию, которая может привести к травмам или повреждению оборудования.

▲ ВНИМАНИЕ Указывает на действия, которые могут привести к повреждению генератора или другого имущества.

Внимательно изучите все указания по безопасности перед началом работы с генератором и соблюдайте их в процессе эксплуатации.

ПРАВИЛА БЕЗОПАСНОСТИ ПРИ ЭКСПЛУАТАЦИИ

Конструкция бензинового генератора GE6000JFi предусматривает его использование с электрическим оборудованием, соответствующим техническим характеристикам установки.

Использование неподходящего или неисправного оборудования может привести к травмам пользователя или повреждению имущества.

Соблюдение правил техники безопасности, указанных в данном руководстве, позволяет снизить риск несчастных случаев и обеспечить надежную работу генератора.

ВНИМАНИЕ!

Работа генератора с перегрузкой недопустима.

Допускается кратковременная работа при нагрузке, близкой к максимальной, однако продолжительное использование генератора на предельной мощности может привести к его перегреву и выходу из строя.

Рекомендуется:

- **не превышать номинальную мощность генератора**
- **избегать длительной работы на максимальной нагрузке**
- **делать перерывы в работе для охлаждения оборудования**

Обязанности оператора

Оператор генератора обязан:

- **знать порядок экстренной остановки двигателя**
- **уметь пользоваться органами управления генератора**
- **следить за состоянием оборудования перед запуском**
- **не допускать к эксплуатации лиц, не ознакомленных с инструкцией**
- **не допускать использования генератора детьми без присмотра**

Опасность отравления углекислым газом

Выхлопные газы генератора содержат угарный газ (СО), который не имеет цвета и запаха и является смертельно опасным.

Работа генератора в закрытых или плохо проветриваемых помещениях может привести к потере сознания и смерти.

Запрещается:

- использовать генератор в помещении
- размещать генератор в гаражах, домах или рядом с окнами и дверями
- работать с генератором вблизи жилых помещений

Эксплуатируйте генератор только на открытом воздухе или в хорошо проветриваемых местах.

ПРАВИЛА БЕЗОПАСНОСТИ ПРИ ЭКСПЛУАТАЦИИ

Опасность поражения электрическим током

Генератор вырабатывает электрическое напряжение, опасное для жизни.

Несоблюдение правил эксплуатации может привести к поражению электрическим током.

Запрещается:

- использовать генератор во влажной среде
- работать с генератором мокрыми руками
- допускать попадание воды на оборудование

При хранении генератора под открытым небом перед использованием необходимо проверить его состояние и убедиться в отсутствии влаги.

Подключение генератора к бытовой электросети допускается только через специальное оборудование и должно выполняться квалифицированным специалистом.

Генератор должен быть обязательно заземлён.

Опасность пожара и получения ожогов

Во время работы генератор нагревается.

Для предотвращения пожара и ожогов:

- устанавливайте генератор на расстоянии не менее 1 метра от зданий и других объектов
- не используйте генератор в закрытых помещениях
- держите легковоспламеняющиеся материалы вдали от генератора

Глушитель и двигатель остаются горячими после остановки.

Не прикасайтесь к горячим частям генератора и дайте ему остыть перед обслуживанием или хранением.

ПРАВИЛА БЕЗОПАСНОСТИ ПРИ ЭКСПЛУАТАЦИИ

Меры предосторожности при обращении с топливом

Бензин является легковоспламеняющимся и взрывоопасным веществом.

При работе с топливом соблюдайте следующие правила:

- заправляйте генератор только при выключенном и остывшем двигателе
- не переливайте топливный бак
- не курите и не используйте открытый огонь рядом с топливом
- не допускайте попадания топлива на корпус генератора

Заправку производите на открытом воздухе или в хорошо проветриваемом помещении.

Храните топливо только в специально предназначенных для этого ёмкостях.

ПРАВИЛА БЕЗОПАСНОСТИ ПРИ ЭКСПЛУАТАЦИИ

РАСПОЛОЖЕНИЕ ПРЕДУПРЕЖДАЮЩИХ ТАБЛИЧЕК

На генераторе размещены предупреждающие таблички, содержащие важную информацию по безопасной эксплуатации оборудования. Внимательно ознакомьтесь с ними перед началом работы.

Поврежденные или отсутствующие таблички необходимо заменить. При необходимости обратитесь к официальному дилеру.



HND POWER Характеристики	
Модель: GE6000JFI	Номинальный ток: 25 АА
Модель двигателя: Loncin G270FD	Частота: 50 Гц
Номинальная мощность: 5,5 кВт	Коэффициент мощности (COSφ): 1
Номинальное напряжение: 6,0 кВт	Масса: 45 кг
Номинальное фаз: 220 В	Класс защиты: IP23
Номинальный ток: 25 А	Частота: 50 Гц
Коэффициент мощности (COSφ): 1,0	Масса: 45 кг
Количество фаз: 1	Дата производства: г.
Изготовлено: SHONGQING JIAYANG INDUSTRIAL CO., LTD Селанго и КНР	

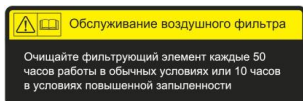

ПРАВИЛА БЕЗОПАСНОСТИ ПРИ ЭКСПЛУАТАЦИИ



Конструкция бензинового генератора HND GE6000JFi обеспечивает безопасность и надежность эксплуатации при условии соблюдения всех требований, указанных в данном руководстве. Перед началом работы внимательно ознакомьтесь с руководством. Несоблюдение указаний может привести к травмам или повреждению оборудования.



Отработавшие газы двигателя содержат токсичный угарный газ. Запрещается использовать генератор в закрытых помещениях. При работе в замкнутом или плохо проветриваемом пространстве возможно накопление опасной концентрации газа, что может привести к потере сознания и смерти.



Подключение генератора к бытовой электрической сети должно выполняться только квалифицированным специалистом с использованием соответствующего оборудования. Неправильное подключение может привести к подаче напряжения в сеть и создать опасность для людей, а также вызвать повреждение оборудования.



Генератор вырабатывает электрическое напряжение, опасное для жизни. Использование генератора во влажной среде или работа с оборудованием мокрыми руками может привести к поражению электрическим током. Не допускайте попадания воды на генератор.

Во время работы генератор нагревается. Глушитель и элементы выпускной системы остаются горячими в течение некоторого времени после остановки двигателя. Прикосновение к ним может привести к ожогам. Перед обслуживанием убедитесь, что генератор полностью остыл.

ОРГАНЫ УПРАВЛЕНИЯ И ОСОБЕННОСТИ

РАСПОЛОЖЕНИЕ ОРГАНОВ УПРАВЛЕНИЯ, УЗЛОВ И АГРЕГАТОВ



Запишите серийный номер электрогенераторной установки, двигателя (при наличии), а также дату приобретения в предусмотренные ниже поля. Указывайте серийный номер при заказе запасных частей, обращении в сервисный центр, а также при подаче гарантийных заявок или технических запросов.

Серийный номер двигателя: _____

Серийный номер рамы: _____

Дата продажи: _____

ОРГАНЫ УПРАВЛЕНИЯ И ОСОБЕННОСТИ

ПАНЕЛЬ УПРАВЛЕНИЯ

GE6000JFi

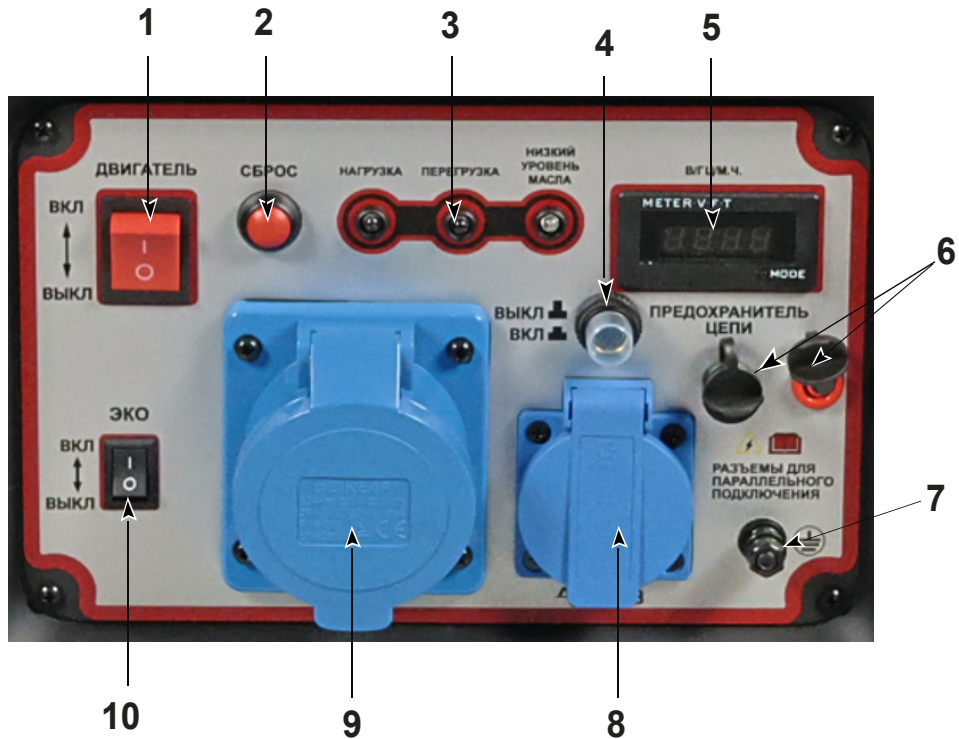

1. Выключатель двигателя (ВКЛ/ВЫКЛ)
2. Кнопка сброса (Reset)
3. Индикаторы работы (нагрузка / перегрузка / низкий уровень масла)
4. Предохранитель цепи
5. Многофункциональный дисплей (вольтметр / частота / моточасы)
6. Разъёмы для параллельного подключения
7. Клемма заземления
8. Розетка переменного тока (230 В)
9. Силовая розетка (230 В) повышенной мощности
10. Переключатель экономичного режима (ECO)

ОРГАНЫ УПРАВЛЕНИЯ И ОСОБЕННОСТИ

ОРГАНЫ УПРАВЛЕНИЯ

Рычаг управления топливным краном

Топливный кран находится между топливным баком и карбюратором. Для работы двигателя рычаг крана должен находиться в положении «ВКЛ». После остановки двигателя переведите рычаг в положение «ВЫКЛ».



Рычаг воздушной заслонки

Служит для регулировки подачи воздуха при запуске двигателя.

Положение «ЗАКРЫТО» используется при запуске холодного двигателя. Положение «ОТКРЫТО» используется при работе прогретого двигателя.



Выключатель двигателя

Выключатель двигателя генераторной установки служит для включения и отключения подачи питания с электрогенераторной установки, а также для остановки двигателя.



Пусковая рукоятка стартера

Рывок за рукоятку стартера приводит к проворачиванию коленчатого вала двигателя и его запуска.



ОРГАНЫ УПРАВЛЕНИЯ И ОСОБЕННОСТИ

Индикатор уровня масла

Индикатор уровня масла загорается при снижении уровня масла ниже допустимого значения.

При срабатывании индикатора двигатель автоматически останавливается. Перед повторным запуском необходимо долить масло до требуемого уровня.



ИНДИКАТОР УРОВНЯ МАСЛА

Индикатор перегрузки

Индикатор перегрузки загорается при превышении допустимой нагрузки генератора.

В этом случае питание на подключённые устройства прекращается, при этом двигатель продолжает работать. Необходимо отключить нагрузку и устранить причину перегрузки.



ИНДИКАТОР ПЕРЕГРУЗКИ

Индикатор выходного напряжения

Индикатор выходного напряжения загорается при нормальной работе генератора и подаче электроэнергии.

Если индикатор не горит, необходимо проверить подключение или состояние генератора.



ИНДИКАТОР ВЫХОДНОГО НАПРЯЖЕНИЯ

Режим "ЭКО".

- В режиме ЭКО при работе без нагрузки система автоматически переводит двигатель в режим холостого хода. После подключения потребителя тока, двигатель автоматически набирает обороты, необходимые для достижения соответствующей выходной мощности. Это положение переключателя рекомендовано для достижения максимальной экономии топлива при работе электрогенераторной установки.
- В положении "ВЫКЛ." двигатель работает с номинальной частотой вращения.



Примечание:

При использовании электронных устройств, требующих большого пускового тока, переключатель ЭКО необходимо перевести в положение "ВЫКЛ." При подключении потребителей тока высокого напряжения, для уменьшения скачков напряжения, необходимо установить выключатель ЭКО в положение "ВЫКЛ."

ОРГАНЫ УПРАВЛЕНИЯ И ОСОБЕННОСТИ

Предохранитель цепи

При коротком замыкании или превышении допустимой нагрузки срабатывает предохранитель цепи, предотвращая повреждение генератора и подключённого оборудования.

После срабатывания предохранителя необходимо отключить нагрузку, устранить причину перегрузки и включить предохранитель повторно.

ПРЕДОХРАНИТЕЛЬ ДЛЯ СИЛОВОЙ РОЗЕТКИ



ПРЕДОХРАНИТЕЛЬ ДЛЯ ОБЫЧНОЙ РОЗЕТКИ

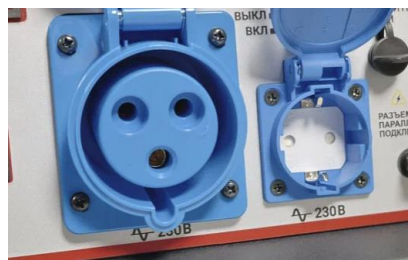

Розетки переменного тока (230 В)

Генератор оснащён 2 розетками переменного тока напряжением 230 В для подключения бытовых или силовых электроприборов.

Разъёмы для параллельного подключения

Эти разъёмы позволяют пользователю одновременно запускать два генератора GE6000JFi. Для этой операции требуется оригинальный блок параллельного соединения с проводкой.

Клемма заземления

Клемма заземления предназначена для подключения генератора к системе заземления с целью предотвращения поражения электрическим током.

Перед началом эксплуатации генератора рекомендуется выполнить заземление в соответствии с действующими нормами электробезопасности. Подключение должно выполняться квалифицированным специалистом.

Разъёмы для параллельного подключения



КЛЕММА ЗАЗЕМЛЕНИЯ

Внимание! Перед началом эксплуатации генераторная установка должна быть обязательно заземлена.

Неправильное или отсутствующее заземление может привести к поражению электрическим током. Монтаж системы заземления должен выполняться в соответствии с действующими нормами и правилами установки электрооборудования. Заземляющие устройства должны соответствовать требованиям действующих стандартов (например, ГОСТ).

Рекомендуется использовать медный провод заземления сечением не менее 4 мм².

ОРГАНЫ УПРАВЛЕНИЯ И ОСОБЕННОСТИ

ПРОЧЕЕ ОБОРУДОВАНИЕ

Система контроля уровня моторного масла

Система предназначена для защиты двигателя от повреждений при недостаточном уровне моторного масла. При снижении уровня масла ниже допустимого значения генератор автоматически останавливается, предотвращая износ и выход двигателя из строя.

Если двигатель не запускается или внезапно остановился во время работы, в первую очередь необходимо проверить уровень моторного масла.

Мультиинформационный дисплей (МИД)

Мультиинформационный дисплей (МИД) — это встроенный элемент панели управления, предназначенный для отображения основных параметров работы генератора в режиме реального времени.

Дисплей позволяет пользователю контролировать состояние генератора и получать информацию о его работе.

Работа дисплея во время эксплуатации

Во время работы генератора дисплей отображает основные параметры, необходимые для контроля состояния оборудования.

В зависимости от режима отображения на дисплее могут выводиться различные значения.

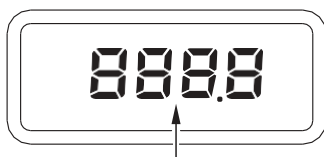

МУЛЬТИИНФОРМАЦИОННЫЙ ДИСПЛЕЙ

Отображаемые параметры

Дисплей может отображать следующие данные:

Общее количество рабочих часов

Показывает суммарное время работы генератора. Значение увеличивается по мере эксплуатации.

Выходное напряжение

Отображает текущее значение выходного напряжения генератора в вольтах (В). Значение носит ориентировочный характер.

Частота переменного тока

Показывает частоту выходного тока генератора.

ПЕРЕД НАЧАЛОМ РАБОТЫ

ПОДГОТОВКА ОПЕРАТОРА К НАЧАЛУ РАБОТЫ

Обеспечение безопасной эксплуатации генератора является непосредственной обязанностью оператора. Перед началом работы необходимо внимательно ознакомиться с настоящим руководством и убедиться в правильном понимании всех указаний.

Перед использованием генератора рекомендуется изучить расположение органов управления, а также порядок запуска и остановки двигателя. Оператор должен заранее ознакомиться с принципами работы оборудования и действиями в возможных аварийных ситуациях.

При использовании генератора для питания электрических устройств необходимо убедиться, что их мощность не превышает допустимые характеристики генератора.

ПОДГОТОВКА ЭЛЕКТРОГЕНЕРАТОРНОЙ УСТАНОВКИ К РАБОТЕ

В целях обеспечения безопасной и надежной работы генератора перед началом эксплуатации необходимо провести его внешний осмотр. Генератор должен быть установлен на ровной и устойчивой поверхности.

Во избежание возникновения пожара генератор следует размещать на расстоянии не менее одного метра от зданий, оборудования и других предметов. Не допускается размещение легковоспламеняющихся материалов вблизи работающего генератора.

Перед началом проверки убедитесь, что выключатель двигателя находится в положении «ВЫКЛ».

Проверка перед запуском

Перед каждым использованием генератора необходимо проводить предварительную проверку его состояния. Пользователю следует обращать внимание на уровень топлива и моторного масла, а также на общее техническое состояние установки.

Необходимо проверить уровень топлива в топливном баке и при необходимости долить его до требуемого уровня. Также следует проверить уровень моторного масла и убедиться в отсутствии утечек.

Дополнительно рекомендуется убедиться в исправности панели управления и индикаторов, а также отсутствии видимых повреждений генератора.

ПЕРЕД НАЧАЛОМ РАБОТЫ

ТОПЛИВО

Внимание! Топливо является легковоспламеняющимся и взрывоопасным веществом. Перед заправкой внимательно ознакомьтесь с требованиями техники безопасности.

Не переполняйте топливный бак. После заправки убедитесь, что крышка бака плотно закрыта.

Используйте только неэтилированный бензин. Применение этилированного бензина может привести к повреждению двигателя.

После заправки удалите остатки топлива с поверхности генератора чистой сухой тканью.



МОТОРНОЕ МАСЛО

Внимание! Перед первым запуском обязательно залейте моторное масло. Работа генератора без масла приведёт к повреждению двигателя.

Установите генератор на ровную поверхность, откройте крышку заливной горловины и проверьте уровень масла.

При необходимости долейте масло до требуемого уровня и закройте крышку.

ПРОБКА МАСЛОЗАЛИВНОЙ ГОРЛОВИНЫ/МАСЛЯНЫЙ ЩУП

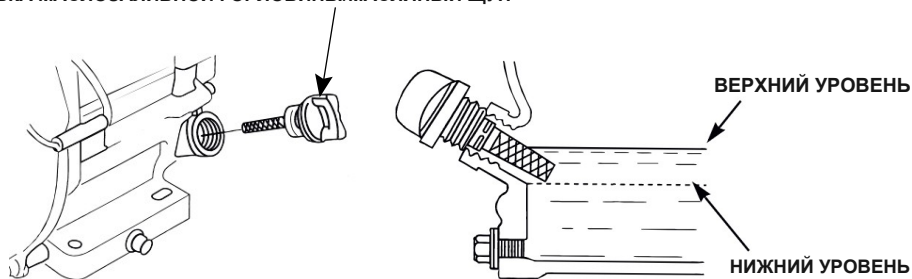

ЭКСПЛУАТАЦИЯ

ТЕХНИКА БЕЗОПАСНОСТИ ПРИ РАБОТЕ

Перед первым запуском генератора необходимо внимательно ознакомиться с разделами «Правила безопасности» и «Перед началом работы». Несоблюдение требований безопасности может привести к травмам, повреждению оборудования или другим опасным последствиям.

▲ П Р Е Д О С Т Е Р Ж Е Н И Е

В отработавших газах двигателя электрогенераторной установки содержится ядовитый газ оксид углерода, который обладает способностью быстро скапливаться в закрытых помещениях. Вдыхание данного газа может вызвать нарушения самочувствия и даже смерть.

Запрещается эксплуатировать электрогенераторную установку в закрытых (или даже частично закрытых помещениях), где могут находиться люди.

Перед подключением потребителей или кабелей питания к генератору необходимо убедиться в их исправности и соответствии требованиям безопасности. Используемые кабели должны иметь надежную изоляцию, а при необходимости – заземление.

Следует внимательно осмотреть розетки, вилки и кабели. Поврежденные элементы должны быть заменены до начала эксплуатации. Использование неисправного оборудования может привести к поражению электрическим током или выходу генератора из строя.

При подключении нагрузки необходимо учитывать мощность подключаемых устройств. Суммарная мощность не должна превышать допустимую нагрузку генератора. Перегрузка может привести к срабатыванию защиты и отключению питания.

Во время работы генератор должен располагаться на расстоянии не менее одного метра от зданий, оборудования и других объектов. Не допускается размещение генератора внутри помещений или вблизи легковоспламеняющихся материалов.

Генератор должен устанавливаться на ровной и устойчивой поверхности. Это необходимо для его безопасной и стабильной работы.

ЭКСПЛУАТАЦИЯ

ПУСК ДВИГАТЕЛЯ

Ознакомьтесь с разделом *ТЕХНИКА БЕЗОПАСНОСТИ ПРИ РАБОТЕ*

1. Убедитесь, что приборы-потребители отключены.

Электроприборы должны быть отключены, а выключатель цепи переменного тока должен находиться в положении «ВЫКЛ». Это нужно для облегчения запуска двигателя.

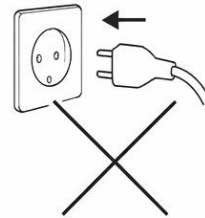

2. Поверните переключатель подачи топлива в положение «ОТКР». Откройте подачу топлива, переведя топливный кран или переключатель в положение «ВКЛ». Это обеспечит поступление топлива в карбюратор двигателя.

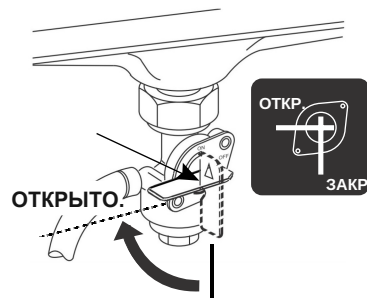

3. Поверните переключатель двигателя в положение «ВКЛ». Переведите выключатель двигателя в рабочее положение.

Это активирует систему зажигания и подготовит двигатель к запуску.

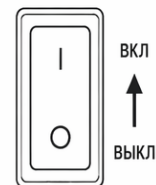

4. Установите воздушную заслонку в необходимое положение.

Перед запуском двигателя установите рычаг воздушной заслонки:

В положение «ЗАКРЫТО» при запуске холодного двигателя (для обогащения топливной смеси);

В положение «ОТКРЫТО» при запуске прогретого двигателя.

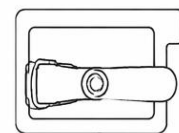

ЗАКРЫТО (холодный) ОТКРЫТО (тёплый)

ЭКСПЛУАТАЦИЯ

5. Запустите двигатель с помощью ручного стартера.

Плавнo потяните рукоятку стартера до появления сопротивления, затем резко потяните её на себя. При необходимости повторите попытку запуска. Нельзя отпускать рукоятку резко — возвращайте её в исходное положение плавнo.

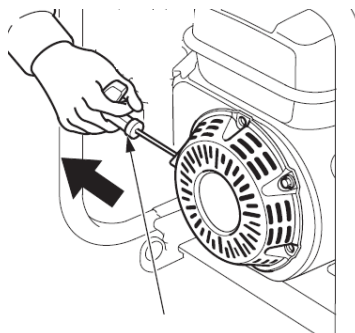

НАПРАВЛЕНИЕ РЫВКА

6. Дайте двигателю прогреться.

После запуска двигатель должен поработать на холостом ходу для стабилизации работы. Время прогрева составляет:

- около 1 минуты при температуре выше 0 °С;
- до 3 минут при низких температурах.

По мере прогрева постепенно переведите воздушную заслонку в положение «ОТКРЫТО». После этого генератор готов к подключению нагрузки.

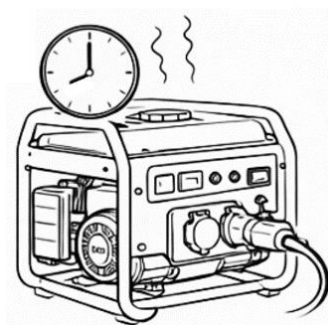

ЭКСПЛУАТАЦИЯ

ОСТАНОВКА ДВИГАТЕЛЯ

Перед остановкой двигателя необходимо правильно завершить работу генератора, чтобы избежать повреждения оборудования и подключённых приборов.

1. Отключите нагрузку.

Перед остановкой двигателя обязательно отключите все подключённые электроприборы. Остановка генератора под нагрузкой может привести к повреждению электрооборудования и самого генератора.

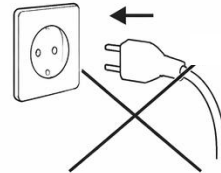

2. Переведите выключатель двигателя в положение «ВЫКЛ».

Выключите двигатель, переведя выключатель в положение «ВЫКЛ». Двигатель остановится, и генерация электроэнергии прекратится.

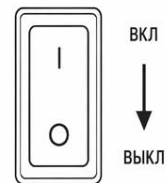

3. Закройте топливный кран.

Во избежание возможной утечки топлива перекройте топливный кран.

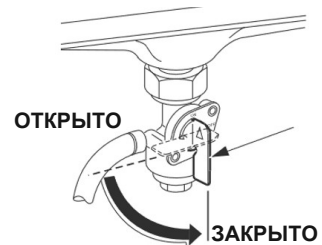

4. **Дайте генератору остыть.** Двигатель, глушитель и выпускная система генератора остаются очень горячими в течение долгого времени после выключения генератора. Не прикасайтесь к ним во избежание получения ожогов.

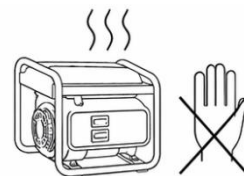

5. **Не накрывайте генератор.** Не накрывайте генератор сразу после остановки и не размещайте его в закрытых пространствах до полного охлаждения. Это может привести к перегреву и повреждению оборудования.



ЭКСПЛУАТАЦИЯ

ПОДКЛЮЧЕНИЕ ПОТРЕБИТЕЛЕЙ ПЕРЕМЕННОГО ТОКА.

Перед подключением электрических приборов к генератору необходимо убедиться в правильности и безопасности эксплуатации оборудования. Неправильное подключение может привести к повреждению генератора, подключённых устройств или поражению электрическим током.

Перед началом работы выполните следующие проверки:

- убедитесь, что все подключаемые приборы исправны и не имеют повреждений кабеля или вилки;
- убедитесь, что суммарная мощность подключаемых устройств не превышает номинальную мощность генератора;
- проверьте, что нагрузка соответствует допустимому диапазону работы генератора; — при необходимости убедитесь, что оборудование заземлено.

Если во время работы подключённые устройства работают нестабильно (снижается мощность, появляются перебои или оборудование отключается), необходимо немедленно прекратить работу, отключить нагрузку и определить причину неисправности.

Эксплуатация генератора с нагрузкой, превышающей номинальную, запрещена. Длительная работа генератора на максимальной мощности допускается не более 30 минут.

1. Запустите двигатель
2. Подключите к электрогенераторной установке потребители тока.
3. Переведите выключатель цепи переменного тока в положение ВКЛ. (включено).

ВЫКЛЮЧАТЕЛЬ ЦЕПИ ПЕРЕМЕННОГО ТОКА

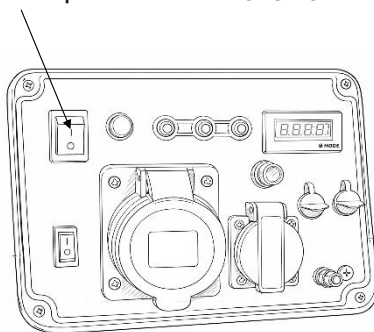

ПРИМЕЧАНИЕ

При значительной перегрузке генератора может сработать защитный предохранитель. Частая работа в режиме максимальной нагрузки может привести к сокращению срока службы генератора.

ПИТАНИЕ В РЕЖИМЕ ОЖИДАНИЯ

Подключение к бытовой электрической цепи

Данная электростанция может использоваться как резервный источник питания для бытовой электрической сети. При необходимости генератор может подавать электроэнергию в домашнюю сеть в случае отключения основного электроснабжения.

Подключение генератора к бытовой электрической сети должно выполняться через специальное коммутационное устройство (переключатель ввода), которое обеспечивает полное отключение внешней сети перед подачей питания от генератора. Это необходимо для предотвращения обратной подачи напряжения в линию электроснабжения.

Все работы по подключению генератора к бытовой сети должны выполняться квалифицированным специалистом в соответствии с действующими нормами и требованиями электробезопасности.

▲ ПРЕДОСТЕРЕЖЕНИЕ

Неправильное подсоединение может вызвать подачу тока с электрогенераторной установки в бытовую электрическую сеть.

Вследствие этого работники электрической компании могут получить удар током при работе с проводкой во время отключения электричества. При восстановлении подачи тока электрогенераторная установка может взорваться, загореться или вызвать возгорание электрической проводки.

Перед подключением электрогенераторной установки к бытовой электрической сети проконсультируйтесь с компанией энергоснабжения либо квалифицированным электриком.

В некоторых регионах действующее законодательство требует обязательной регистрации генераторных установок при их подключении к бытовой сети. Перед установкой оборудования необходимо ознакомиться с местными нормативными требованиями.

Заземление системы

Электрогенераторная установка должна быть обязательно заземлена. Заземление выполняется путём соединения металлических частей генератора с заземляющим контуром с помощью проводника соответствующего сечения.

Система заземления не должна подключаться к нулевому проводу бытовой сети. При проверке генератора измерительными приборами показания могут отличаться от значений, характерных для стандартной бытовой сети — это является нормальным и связано с конструктивными особенностями генератора.

ЭКСПЛУАТАЦИЯ

НАСТРОЙКА КАРБЮРАТОРА ДЛЯ РАБОТЫ НА БОЛЬШОЙ ВЫСОТЕ.

На большой высоте над уровнем моря топливовоздушная смесь, поступающая в двигатель, становится переобогащенной. В результате этого мощность двигателя снижается, а расход топлива увеличивается.

Переобогащенная смесь также приводит к загрязнению свечи зажигания, что может затруднить запуск двигателя. Кроме того, эксплуатация генератора на высоте, отличной от той, на которую он рассчитан, может вызвать повышение токсичности выхлопных газов.

Для работы на большой высоте требуется адаптация двигателя. Это достигается путём специальной настройки (модернизации) карбюратора.

Если генераторная установка используется на высоте более 1300 метров над уровнем моря, рекомендуется обратиться к официальному дилеру для выполнения соответствующих работ по настройке карбюратора.

Даже после проведения адаптации карбюратора мощность двигателя будет снижаться примерно на 3,5% при увеличении высоты на каждые 300 метров над уровнем моря. Если карбюратор не был перенастроен, снижение мощности будет ещё более значительным.

ПРИМЕЧАНИЕ

После настройки карбюратора для работы на большой высоте топливовоздушная смесь становится слишком бедной для нормальной эксплуатации на малых высотах.

Эксплуатация генератора на высоте ниже 1300 метров с изменёнными настройками карбюратора может привести к перегреву двигателя и его повреждению.

Для эксплуатации на малых высотах необходимо выполнить обратную настройку карбюратора, обратившись к официальному дилеру.

ТЕХНИЧЕСКОЕ ОБСЛУЖИВАНИЕ

ВАЖНОСТЬ ТЕХНИЧЕСКОГО ОБСЛУЖИВАНИЯ

Соблюдение правил технического обслуживания является обязательным условием для обеспечения безопасной, экономичной и надёжной эксплуатации электростанции. Регулярное техническое обслуживание способствует снижению риска возникновения неисправностей, увеличивает срок службы оборудования и уменьшает негативное воздействие на окружающую среду.

Для обеспечения правильной эксплуатации и своевременного обслуживания генераторной установки в настоящем руководстве приведены рекомендации по проведению проверок, порядок выполнения основных операций технического обслуживания, а также описание простых процедур, которые могут выполняться пользователем самостоятельно.

Некоторые виды обслуживания требуют применения специального инструмента и соответствующей квалификации. В таких случаях рекомендуется обращаться к официальному дилеру или квалифицированному специалисту.

Приведённый регламент технического обслуживания рассчитан на нормальные условия эксплуатации. При использовании генератора в тяжёлых условиях, таких как повышенная нагрузка, высокая температура окружающей среды или запылённость, интервалы технического обслуживания должны быть сокращены. В таких случаях рекомендуется обратиться к официальному дилеру для получения дополнительных рекомендаций.

▲ ПРЕДОСТЕРЕЖЕНИЕ

Ненадлежащее техническое обслуживание, а также игнорирование неисправностей перед началом эксплуатации могут привести к серьёзным последствиям, включая получение травм или повреждение оборудования.

Необходимо строго соблюдать рекомендации по осмотру и техническому обслуживанию, приведённые в настоящем руководстве по эксплуатации.

Официальный дилер лучше всего знаком с конструкцией данной электростанции и располагает необходимым оборудованием для проведения диагностики, технического обслуживания и ремонта.

Для обеспечения надёжной работы и долговечности оборудования используйте только оригинальные запасные части или их эквиваленты, рекомендованные производителем.

ТЕХНИЧЕСКОЕ ОБСЛУЖИВАНИЕ

ТЕХНИКА БЕЗОПАСНОСТИ ПРИ ПРОВЕДЕНИИ ТЕХНИЧЕСКОГО ОБСЛУЖИВАНИЯ

Ниже приведены основные предупреждения, относящиеся к безопасному выполнению работ по техническому обслуживанию. Невозможно предусмотреть все возможные опасности, которые могут возникнуть во время проведения обслуживания. Ответственность за принятие решения о выполнении тех или иных операций лежит на пользователе.

▲ П Р Е Д О С Т Е Р Ж Е Н И Е

Неправильное или небезопасное выполнение операций по техническому обслуживанию может привести к серьёзным травмам или гибели.

Строго соблюдайте все указания и предупреждения, приведённые в настоящем руководстве.

Меры безопасности при проведении технического обслуживания

Перед началом любых работ по обслуживанию или ремонту убедитесь, что двигатель полностью остановлен. Это позволит снизить риск возникновения опасных ситуаций.

При выполнении технического обслуживания необходимо учитывать следующие риски:

- **Оксид углерода, содержащийся в отработавших газах, обладает высокой токсичностью.**
Не эксплуатируйте генератор в закрытых помещениях или вблизи дверей и окон.
- **Горячие элементы двигателя и системы выпуска могут вызвать ожоги.** Перед началом обслуживания дайте двигателю полностью остыть.
- **Движущиеся части могут стать причиной травм.**
Не запускайте двигатель, если это не требуется для выполнения конкретной операции.

Перед выполнением работ внимательно ознакомьтесь с инструкциями и убедитесь, что у вас есть необходимый инструмент и достаточный уровень подготовки.

Для снижения риска возникновения пожара или взрыва соблюдайте осторожность при работе с топливом. Для очистки деталей используйте только негорючие растворители. Не используйте бензин в качестве очищающего средства. Не допускайте наличия открытого огня, искр или курения вблизи топливной системы.

ТЕХНИЧЕСКОЕ ОБСЛУЖИВАНИЕ

РЕГЛАМЕНТ ТЕХНИЧЕСКОГО ОБСЛУЖИВАНИЯ

Наименование узла	Операция	Перед каждым использованием	1 месяц / 20 ч	3 месяца / 50 ч	6 месяцев / 100 ч	1 год / 300 ч
Моторное масло	Проверка уровня	•				
	Замена		•		•	
Воздушный фильтр	Проверка	•				
	Очистка			• (1)		
Отстойник	Очистка				•	
Свеча зажигания	Очистка / регулировка				•	
	Замена					•
Зазоры клапанов	Проверка / регулировка					• (2)
Камера сгорания	Очистка					Через каждые 500 моточасов (2)
Топливный бак и фильтр	Очистка					• (2)
Топливопровод	Проверка					Каждые 2 года (замена при необходимости) (2)

- (1) При эксплуатации в условиях сильной запылённости воздуха требуется более частое техническое обслуживание.
- (2) Если вы не располагаете необходимым инструментом и не обладаете соответствующими навыками, данные операции должны выполняться у официального дилера или квалифицированного специалиста.
- (3) Если генератор используется в профессиональных или коммерческих целях, необходимо вести учет моточасов для точного соблюдения интервалов обслуживания.
- (4) При эксплуатации в холодных климатических условиях возможно смешивание топлива с маслом, что требует более частого контроля уровня масла.

ТЕХНИЧЕСКОЕ ОБСЛУЖИВАНИЕ

ЗАПРАВКА ТОПЛИВОМ

При остановленном двигателе проверьте указатель уровня топлива. Если уровень топлива низкий, заправьте топливный бак.

Используйте автомобильный неэтилированный бензин с октановым числом по исследовательскому методу 92 или выше (октановое число по моторному методу 86 или выше).

▲ ПРЕДОСТЕРЕЖЕНИЕ

Бензин является легковоспламеняющейся и взрывоопасной жидкостью. Работая с топливом, вы можете получить серьёзные ожоги и травмы.

Остановите двигатель. Выполняйте все операции с топливом вдали от источников тепла, искр и открытого пламени. Все работы с топливом следует проводить на открытом воздухе или в хорошо проветриваемом помещении. Немедленно вытирайте брызги или пролитое топливо.

ХРАНИТЕ БЕНЗИН В МЕСТАХ, НЕ ДОСТУПНЫХ ДЛЯ ДЕТЕЙ.

ПОРЯДОК ЗАПРАВКИ

1. Откройте крышку топливного бака

Поверните крышку топливного бака против часовой стрелки и снимите её.

2. Заправьте топливо

Аккуратно залейте неэтилированный бензин в топливный бак.

Следите за уровнем топлива, используя указатель уровня. Не превышайте максимальный допустимый уровень.

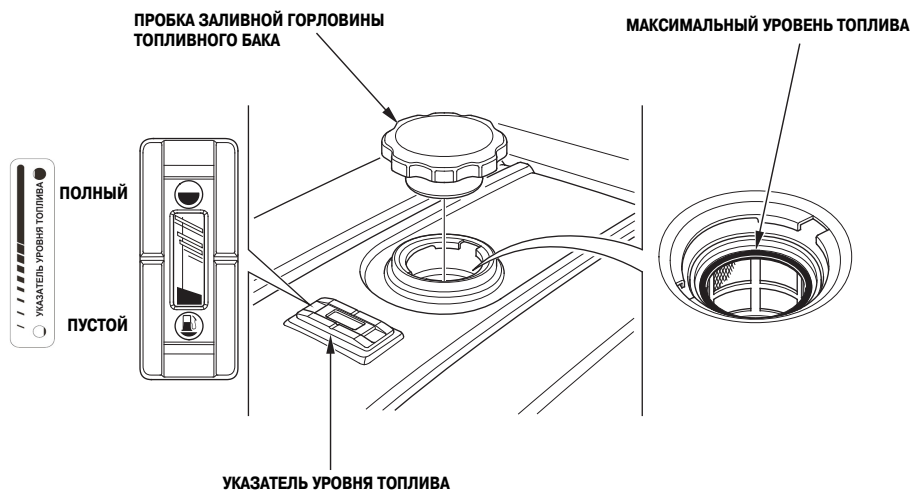

3. Закройте крышку бака

После заправки плотно закрутите крышку топливного бака, повернув её по часовой стрелке.

ТЕХНИЧЕСКОЕ ОБСЛУЖИВАНИЕ

Не заправляйте топливный бак в помещениях, где существует опасность скопления и воспламенения паров бензина. Храните топливо вдали от источников огня, таких как фонари, паяльные лампы, электрические искры и нагревательные приборы.

Пролитое топливо не только пожароопасно, но и наносит вред окружающей среде. Немедленно вытирайте брызги или пролитую жидкость.

ПРИМЕЧАНИЕ

Бензин быстро теряет свои свойства под воздействием таких факторов, как солнечное излучение, высокая температура и время.

В неблагоприятных условиях бензин может утратить свои свойства в течение 30 дней. Использование старого или некачественного топлива может привести к серьёзным повреждениям двигателя (засорение карбюратора, заклинивание клапанов и другие неисправности).

Такие повреждения, возникшие в результате использования некачественного топлива, не покрываются гарантией производителя.

РЕКОМЕНДАЦИИ ПО ИСПОЛЬЗОВАНИЮ ТОПЛИВА:

Для предотвращения подобных ситуаций строго соблюдайте следующие рекомендации:

- Используйте только бензин, соответствующий требованиям производителя
- Используйте свежий и чистый бензин
- Храните топливо в специально предназначенных для этого ёмкостях
- При длительном хранении (более 30 дней) слейте бензин из топливного бака и карбюратора

ТЕХНИЧЕСКОЕ ОБСЛУЖИВАНИЕ

ПРОВЕРКА УРОВНЯ МОТОРНОГО МАСЛА

Проверка уровня моторного масла должна выполняться при остановленном двигателе. Электрогенератор должен находиться на ровной горизонтальной поверхности.

1. Выверните пробку-щуп маслозаливной горловины.
2. Протрите щуп чистой ветошью и вставьте его обратно в горловину, не заворачивая.



3. Извлеките щуп и проверьте уровень масла. Уровень масла должен находиться между отметками «MIN» и «MAX».
4. Если уровень масла ниже минимального значения, долейте рекомендованное моторное масло до верхнего уровня.
5. Установите пробку-щуп на место и надежно затяните его.

Система защиты двигателя автоматически отключает двигатель при недостаточном уровне масла. Для предотвращения аварийных остановок регулярно проверяйте уровень масла перед запуском.

ТЕХНИЧЕСКОЕ ОБСЛУЖИВАНИЕ

ЗАМЕНА МОТОРНОГО МАСЛА

Сливайте моторное масло, пока двигатель ещё тёплый — это обеспечивает быстрый и полный слив масла.

1. Установите генератор на ровную горизонтальную поверхность и запустите двигатель на несколько минут, чтобы прогреть масло, затем остановите генератор.
2. Подставьте под двигатель подходящую ёмкость для сбора отработанного масла.
3. Открутите болт слива моторного масла и полностью слейте масло в подготовленную ёмкость.

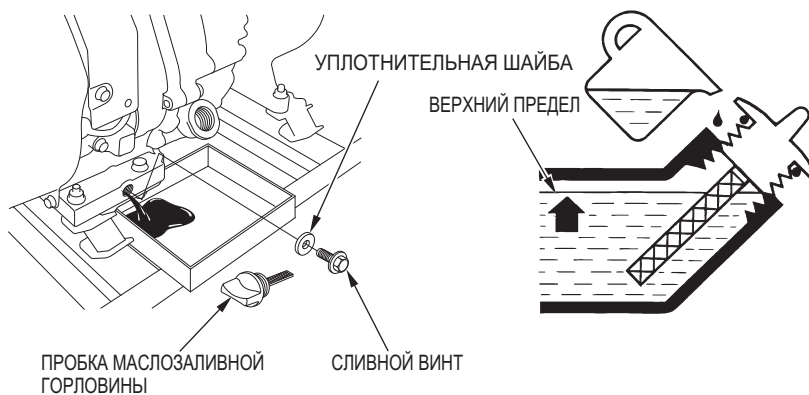

4. После полного слива установите генератор в исходное положение, установите сливной болт на место и надёжно затяните его.
5. Залейте моторное масло до необходимого уровня.
6. Убедитесь в отсутствии подтёков масла и протрите все загрязнённые поверхности.

ПРИМЕЧАНИЕ

Соблюдайте правила утилизации отработанного масла. Не сливайте масло в почву, канализацию или бытовые отходы. Используйте специальные ёмкости для сбора и утилизации масла.

ВАЖНО

- Не сливайте масло сразу после остановки двигателя — оно может быть очень горячим и вызвать ожоги.
- Не наклоняйте генератор при заливке масла, чтобы избежать перелива или недостаточного уровня масла, что может привести к повреждению двигателя.
- Не допускайте попадания посторонних предметов в картер двигателя.

ТЕХНИЧЕСКОЕ ОБСЛУЖИВАНИЕ

РЕКОМЕНДОВАННОЕ МОТОРНОЕ МАСЛО

Моторное масло оказывает значительное влияние на эксплуатационные характеристики двигателя и срок его службы. Использование качественного моторного масла обеспечивает надежную работу генератора и снижает износ деталей.

Для данного генератора рекомендуется использовать моторное масло, соответствующее указанным ниже характеристикам.

Параметр	Значение
Тип двигателя	Бензиновый, 4-тактный
Рекомендуемое масло	SAE 10W-40
Класс по API	SG или выше
Объем масла	0,6 л

ХАРАКТЕРИСТИКИ МОТОРНОГО МАСЛА

Вязкость моторного масла должна соответствовать указанной. Использование масла более низкого качества или несоответствующей вязкости может привести к повышенному износу двигателя и снижению его ресурса.

ПРИМЕЧАНИЕ

Используйте только качественное моторное масло, соответствующее требованиям производителя.

Регулярно проверяйте уровень масла и своевременно производите его замену.

ТЕХНИЧЕСКОЕ ОБСЛУЖИВАНИЕ

ОБСЛУЖИВАНИЕ ВОЗДУХООЧИСТИТЕЛЯ

Регулярное обслуживание воздухоочистителя необходимо для обеспечения нормальной работы двигателя. Загрязнённый фильтр снижает мощность двигателя, увеличивает расход топлива и ускоряет износ деталей.

1. Нажмите на фиксатор и снимите крышку воздухоочистителя.
2. Извлеките фильтрующий элемент из корпуса воздухоочистителя.
3. Проверьте состояние фильтрующего элемента. Если фильтр загрязнён — очистите его. Если фильтр повреждён — замените его новым.

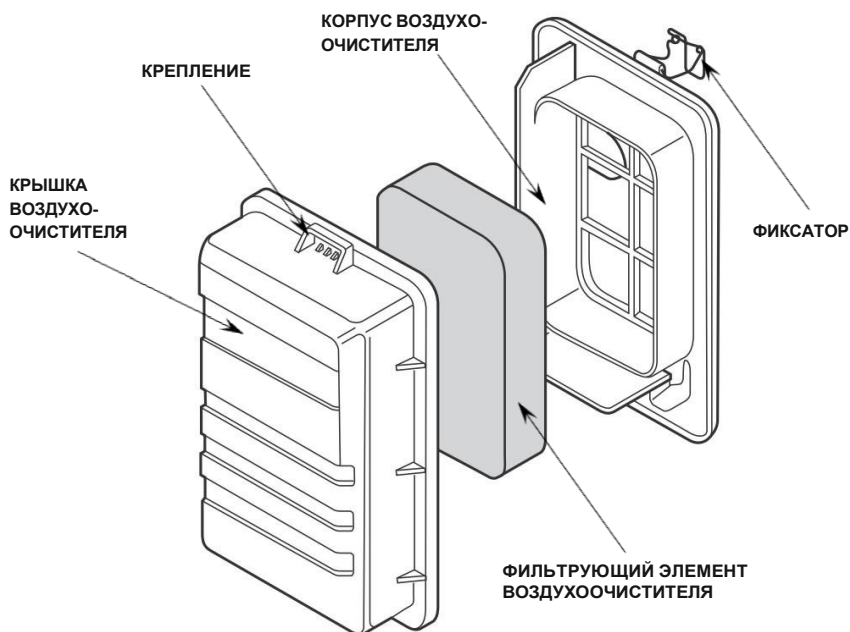

4. Проверьте состояние фильтрующего элемента. Если фильтр загрязнён — очистите его. Если фильтр повреждён — замените его новым.
5. Установите фильтрующий элемент обратно в корпус воздухоочистителя.
6. Установите крышку воздухоочистителя на место и зафиксируйте её.

ТЕХНИЧЕСКОЕ ОБСЛУЖИВАНИЕ

ОЧИСТКА ФИЛЬТРУЮЩЕГО ЭЛЕМЕНТА ВОЗДУХООЧИСТИТЕЛЯ

Загрязнённый фильтрующий элемент воздухоочистителя снижает подачу воздуха в двигатель, что приводит к уменьшению мощности и увеличению расхода топлива.

При эксплуатации генератора в условиях повышенной запылённости очистку фильтрующего элемента следует выполнять чаще.

1. Снимите крышку воздухоочистителя и извлеките фильтрующий элемент.
2. Очистите фильтрующий элемент: промойте его в тёплом мыльном растворе, тщательно прополощите в чистой воде, полностью высушите. Допускается очистка с использованием негорючего растворителя.
3. Пропитайте фильтрующий элемент чистым моторным маслом.
4. Отожмите фильтр для удаления излишков масла. Не выкручивайте фильтрующий элемент, чтобы не повредить его структуру.



5. Очистите внутреннюю поверхность корпуса воздухоочистителя от пыли и загрязнений с помощью чистой ветоши.
6. Установите фильтрующий элемент обратно в корпус воздухоочистителя.
7. Установите крышку воздухоочистителя и зафиксируйте её.

ТЕХНИЧЕСКОЕ ОБСЛУЖИВАНИЕ

ОЧИСТКА ОТСТОЙНИКА

Отстойник предназначен для удаления воды и загрязнений из топлива. Регулярная очистка отстойника обеспечивает стабильную работу двигателя.

1. Закройте топливный кран, переведя рычаг в положение «ЗАКРЫТО»..

▲ ПРЕДОСТЕРЕЖЕНИЕ

Бензин является легковоспламеняемой и взрывоопасной жидкостью.
Работы с топливной системой выполняйте только при остановленном двигателе, вдали от источников огня, искр и нагрева.
Все операции проводите на открытом воздухе или в хорошо проветриваемом помещении.
Немедленно вытирайте пролитое топливо.

2. Снимите отстойник, отвернув его вручную. Снимите фильтр и уплотнительное кольцо.
3. Слейте остатки топлива из отстойника в подготовленную ёмкость.
4. Очистите отстойник, фильтр и другие детали чистым бензином или негорючим растворителем. Тщательно просушите все элементы.
5. Установите фильтр и новое уплотнительное кольцо (при необходимости замените изношенные детали).
6. Установите отстойник на место и надёжно затяните его.
7. Откройте топливный кран и убедитесь в отсутствии утечек топлива.



ТЕХНИЧЕСКОЕ ОБСЛУЖИВАНИЕ

ОБСЛУЖИВАНИЕ СВЕЧИ ЗАЖИГАНИЯ

Рекомендуемая свеча зажигания: F7TC

ПРИМЕЧАНИЕ

Свечи зажигания являются важными частями генератора и должны регулярно проверяться. Рекомендуемая стандартная свеча зажигания: F7TC или эквивалентная. Зазор между электродами свечи зажигания должен составлять 0,6–0,7 мм. Использование ненадлежащих свечей зажигания может привести к выходу двигателя из строя.

Перед обслуживанием свечи зажигания дайте двигателю остыть.

1. Снимите наконечник со свечи зажигания. Удалите загрязнения вокруг основания свечи.

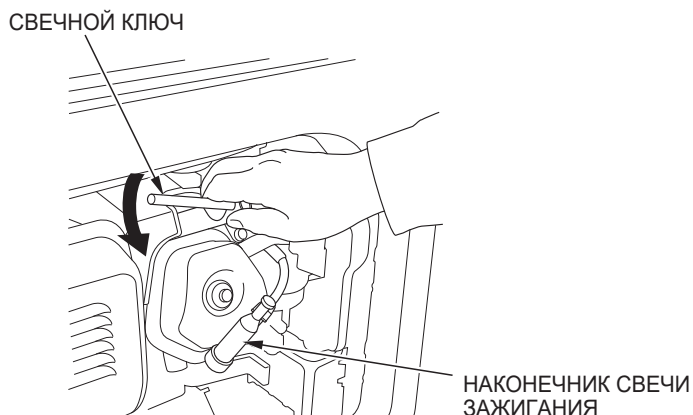

2. Для снятия свечи используйте свечной ключ. Наденьте цилиндр ключа на свечу, поверните его против часовой стрелки и извлеките свечу.

3. Визуально проверьте исправность свечи. Если изолятор свечи имеет трещины, сколы или загрязнения, свечу необходимо заменить. Если свеча зажигания будет снова установлена в двигатель, предварительно очистите ее с помощью проволочной щетки.

ТЕХНИЧЕСКОЕ ОБСЛУЖИВАНИЕ

4. Проверьте модель свечи зажигания и зазор. Стандартная свеча зажигания: F7TC или эквивалентная. Зазор между свечами зажигания: 0,6–0,7 мм. Зазор необходимо измерить с помощью толщиномера и при необходимости отрегулировать.



5. Установите свечу зажигания. Крутящий момент затяжки свечи зажигания: 20,0 Н·м. Если при установке свечи зажигания у вас нет динамометрического ключа, допускается ручная затяжка примерно на 1/4–1/2 оборота после посадки свечи.
6. Установите колпачок и крышку обслуживания свечи зажигания.

ХРАНЕНИЕ

ПОДГОТОВКА К ХРАНЕНИЮ

Правильная подготовка генератора к хранению позволяет сохранить его внешний вид и обеспечить безопасную эксплуатацию. Следующие операции помогают предотвратить коррозию, сохранить работоспособность и обеспечить лёгкий запуск после хранения.

Очистка

Протрите поверхность генератора чистой мягкой тканью.
При необходимости удалите загрязнения и остатки топлива, чтобы не повредить корпус.

Топливо

ПРИМЕЧАНИЕ

Топливо является летучим и токсичным. Соблюдайте меры безопасности при работе с ним.

Во время хранения рабочие свойства бензина ухудшаются. Использование старого топлива может привести к затруднённому запуску двигателя и засорению топливной системы.

Подготовка к длительному хранению

1. Слейте всё топливо из топливного бака в подходящую ёмкость.
2. Запустите генератор и дайте ему поработать до полной выработки топлива — двигатель автоматически остановится.
3. Снимите свечу зажигания, добавьте небольшое количество моторного масла (примерно одну ложку) в цилиндр.
4. Установите свечу зажигания на место и медленно потяните ручку стартера, чтобы распределить масло по цилиндру.
5. Потяните стартер до появления сопротивления.
6. Протрите генератор и храните его в сухом, хорошо проветриваемом месте, накрыв защитным чехлом.

ПОРЯДОК ПОДГОТОВКИ К ХРАНЕНИЮ

1. Слейте всё топливо из топливного бака в подходящую ёмкость.

▲ ПРЕДОСТЕРЕЖЕНИЕ

Бензин является легковоспламеняемой и взрывоопасной жидкостью.
Работая с топливом, вы можете получить серьёзные ожоги и травмы.
Остановите двигатель перед выполнением работ.
Не выполняйте работы рядом с источниками тепла, искр и открытого огня.
Все работы с топливом следует проводить на открытом воздухе.
Немедленно вытирайте брызги или пролитое топливо.

2. Запустите двигатель и дайте ему поработать до полной выработки топлива, после чего двигатель остановится.
3. Снимите свечу зажигания.
4. Залейте в цилиндр небольшое количество моторного масла (примерно 1 столовую ложку).
5. Установите свечу зажигания на место.
6. Медленно потяните ручку стартера несколько раз, чтобы масло равномерно распределилось внутри цилиндра.
7. Потяните стартер до появления сопротивления.
8. Протрите генератор и очистите его от загрязнений.
9. Храните генератор в сухом, хорошо проветриваемом месте, накрыв его защитным чехлом.

ХРАНЕНИЕ

ПОРЯДОК ПОДГОТОВКИ К ХРАНЕНИЮ

Правильная подготовка генератора к хранению необходима для предотвращения коррозии внутренних деталей двигателя, ухудшения свойств топлива и облегчения последующего запуска оборудования. Перед длительным хранением выполните следующие операции:

1. Расположите под отстойником или карбюратором подходящую ёмкость для сбора топлива. Во избежание пролива рекомендуется использовать воронку. Убедитесь, что ёмкость устойчива и имеет достаточный объём.
2. Снимите отстойник и переведите рычаг топливного крана в положение ON (открыто). Это позволит топливу свободно вытечь из системы. Полностью слейте топливо из карбюратора и топливного бака. После завершения слива установите отстойник на место и убедитесь в его герметичности.
3. После удаления топлива выполните замену моторного масла (см. соответствующий раздел). Использование свежего масла перед хранением предотвращает образование отложений и защищает внутренние поверхности двигателя от коррозии.
4. Выкрутите свечу зажигания (см. раздел «Обслуживание свечи зажигания»). Это необходимо для подготовки цилиндра к консервации.
5. Залейте в цилиндр небольшое количество моторного масла (примерно 5–10 мл). После этого несколько раз плавно потяните за шнур стартера. Это обеспечит равномерное распределение масла по внутренним стенкам цилиндра и защитит их от коррозии.
6. Вкрутите свечу зажигания обратно на место и убедитесь в её правильной установке.
7. Медленно потяните рукоятку стартера до появления сопротивления. В этом положении поршень находится в верхней точке такта сжатия, а впускные и выпускные клапаны закрыты. Такое положение предотвращает попадание влаги внутрь двигателя и снижает риск внутренней коррозии.
8. После выполнения всех операций плавно отпустите рукоятку стартера. Убедитесь, что генератор находится в чистом и сухом состоянии.

ВАЖНО

- Не оставляйте топливо в баке на длительный срок — это может привести к образованию отложений и засорению карбюратора.
- Все работы выполняйте в хорошо проветриваемом помещении, вдали от источников огня.
- Перед повторным запуском после хранения проверьте уровень масла и общее состояние генератора.

ПРАВИЛА БЕЗОПАСНОСТИ ПРИ ХРАНЕНИИ

Если предполагается хранение электрогенераторной установки с заправленным топливным баком, необходимо принять меры для снижения риска возгорания паров бензина.

Храните генератор вдали от источников возможного возгорания, таких как печи, водонагреватели, сушильные устройства и другое оборудование, выделяющее тепло. Также избегайте мест, где установлены электродвигатели или используется электрический инструмент.

По возможности не размещайте генератор в помещениях с повышенной влажностью, поскольку это может привести к образованию коррозии и ухудшению технического состояния оборудования.

Рычаг топливного крана должен находиться в положении «ЗАКРЫТО (OFF)» во избежание утечки топлива (за исключением случаев, когда выполняется слив топлива из бака и карбюратора перед хранением).

Устанавливайте генератор на ровной горизонтальной поверхности. Наклон установки может вызвать утечку топлива или моторного масла.

После полного остывания двигателя и выпускной системы накройте генератор для защиты от пыли. Горячие элементы двигателя могут вызвать возгорание или повреждение материалов при накрывании.

Не используйте пластиковые чехлы для накрывания генератора, так как это может привести к образованию конденсата и последующей коррозии его компонентов.

РАСКОНСЕРВАЦИЯ ПОСЛЕ ХРАНЕНИЯ

Перед повторным вводом генератора в эксплуатацию выполните контрольную проверку в соответствии с требованиями раздела «ПЕРЕД НАЧАЛОМ РАБОТЫ» данного руководства.

Если перед хранением топливо было слито, заполните топливный бак свежим бензином. При использовании топлива, хранившегося в отдельной емкости, убедитесь в его пригодности. Длительное хранение топлива приводит к ухудшению его свойств и может затруднить запуск двигателя.

Если перед хранением в цилиндр было залито моторное масло, после запуска двигателя возможно появление дыма в течение некоторого времени. Это является нормальным явлением.

ТРАНСПОРТИРОВКА

Если электрогенераторная установка использовалась, перед транспортировкой дайте ей остыть. Горячие элементы двигателя и выпускной системы могут вызвать ожоги или воспламенение материалов.

При транспортировке генератора соблюдайте следующие требования:

- Генератор должен находиться в горизонтальном положении. Наклон может привести к утечке топлива или моторного масла и повреждению оборудования.
- Перед транспортировкой переведите переключатель подачи топлива в положение OFF (ВЫКЛ.), чтобы предотвратить утечку топлива.
- Не размещайте генератор вместе с другими предметами. Возможная утечка масла может привести к повреждению как самого генератора, так и окружающих предметов.
- Обеспечьте устойчивое положение генератора во время перевозки, чтобы исключить его перемещение, опрокидывание и механические повреждения.

Соблюдение данных рекомендаций обеспечит безопасную транспортировку и предотвратит повреждение электрогенераторной установки.

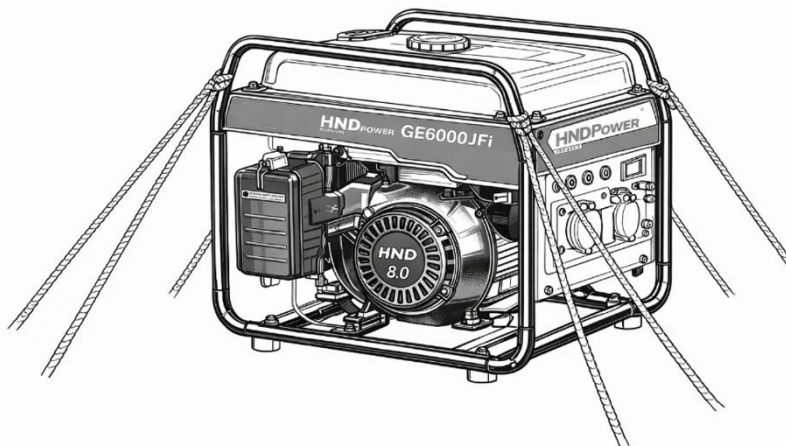

ДЕЙСТВИЯ ПРИ НЕПРЕДВИДЕННЫХ ОБСТОЯТЕЛЬСТВАХ

НЕИСПРАВНОСТИ ДВИГАТЕЛЯ

Двигатель не запускается	Возможная причина	Действия по устранению
1. Проверка органов управления	Рычаг топливного крана в положении ЗАКРЫТО (OFF)	Переведите рычаг в положение ОТКРЫТО (ON)
	Воздушная заслонка в неправильном положении	При холодном запуске установите заслонку в положение ЗАКРЫТО, после прогрева — ОТКРЫТО
	Выключатель зажигания в положении ВЫКЛ	Переведите выключатель в положение ВКЛ
2. Проверка топлива	Отсутствует топливо	Заправьте бак топливом
	Топливо потеряло свойства (длительное хранение)	Слейте старое топливо и залейте свежее
3. Проверка уровня моторного масла	Низкий уровень масла (сработала защита)	Долейте моторное масло до нормы и запустите двигатель
4. Проверка свечи зажигания	Свеча загрязнена, повреждена или имеет неправильный зазор	Очистите свечу, отрегулируйте зазор или замените
	Свеча залита топливом	Просушите свечу и установите обратно
5. Обращение в сервис	Загрязнение карбюратора, неисправность системы зажигания или другие внутренние неисправности	Обратитесь в сервисный центр для диагностики и ремонта

ДЕЙСТВИЯ ПРИ НЕПРЕДВИДЕННЫХ ОБСТОЯТЕЛЬСТВАХ

ПОТЕРЯ МОЩНОСТИ ДВИГАТЕЛЯ

Проверка	Возможная причина	Действия по устранению
1. Проверка состояния фильтрующего элемента воздухоочистителя	Фильтрующий элемент загрязнен	Очистите или замените фильтрующий элемент
2. Проверка топлива	Генератор длительно хранился с топливом в системе	Слейте топливо из бака и карбюратора, залейте свежее топливо
	Используется некачественное топливо	Замените топливо на качественное
3. Проверка технического состояния	Загрязнение топливного фильтра или карбюратора	Очистка или замена компонентов
	Неисправность системы зажигания или клапанов	Обратитесь в сервисный центр

ОТСУТСТВИЕ НАПРЯЖЕНИЯ В РОЗЕТКЕ ПЕРЕМЕННОГО ТОКА

Проверка	Возможная причина	Действия по устранению
1. Проверка прерывателя цепи	Прерыватель цепи находится в положении ВЫКЛ	Переведите прерыватель цепи в положение ВКЛ
2. Проверка подключенного оборудования	Неисправность электроприбора или инструмента	Замените или отремонтируйте оборудование
	Перегрузка генератора	Отключите лишние потребители и перезапустите генератор
3. Проверка генератора	Электрогенераторная установка неисправна	Обратитесь в сервисный центр

ТЕХНИЧЕСКИЕ ХАРАКТЕРИСТИКИ

Габаритные размеры

Модель	GE6000JFi
Длина (мм)	520
Ширина (мм)	427
Высота (мм)	536
Сухая масса (кг)	34,5

Двигатель

Модель	JH245i
Тип двигателя	Четырехтактный, одноцилиндровый, бензиновый, OHV
Рабочий объем (см ³)	225
Система охлаждения	Воздушная, принудительная
Система зажигания	Транзисторная
Заправочная емкость моторного масла (л.)	0,6
Заправочная емкость топливного бака (л.)	13
Тип топлива	Бензин (неэтилированный), 92 или выше
Расход топлива	≈ 2,2 л/ч
Время работы (ч):	до 5,5 ч
Свеча зажигания	F7TC
Аккумуляторная батарея	НЕТ
Система запуска	Ручной стартер

ТЕХНИЧЕСКИЕ ХАРАКТЕРИСТИКИ

Генератор

Модель		GE6000JFi
		JH245i
Переменный ток	Тип	Инверторный генератор (открытая рама)
	Номинальное напряжение	220–230 В
	Номинальная частота	50 Гц
	Номинальная сила тока	21,7 А
	Номинальная мощность	5,0 кВт
	Максимальная мощность	5,5 кВт
	Розетки переменного тока	230В 16А + 230В 32А
	Коэффициент мощности	1.0
	Уровень шума	≈ 71–75 дБ
	Контроль напряжения	Инверторный
	Защита	Датчик уровня масла, защита от перегрузки

АДРЕСА ДИЛЕРОВ И ДОП. ИНФОРМАЦИЯ

АДРЕСА ОФИЦИАЛЬНЫХ ДИЛЕРОВ HND POWER В РОССИИ

Контактную информацию об официальных дилерах и сервисных центрах в России, обслуживающих технику HND Power, можно найти на сайте www.HND.su

ДОПОЛНИТЕЛЬНАЯ ИНФОРМАЦИЯ

Наименование изготовителя, местонахождение:	CHONGQING JIAYANG INDUSTRIAL CO., LTD No.111 Yongjia Avenue, Biquan Street, Bishan District, Chongqing. КНР
Уполномоченное изготовителем лицо на территории РФ, местонахождение:	ООО "Мотор-Плейс" Российская Федерация, г. Москва, 108809 поселение Марушкинское, деревня Шарапово, ул. Придорожная, строение 1.
Срок службы	2 года при соблюдении условий эксплуатации, указанных в руководстве по эксплуатации
Срок хранения	Без ограничения при соблюдении условий хранения
Дата изготовления	Указана на изделии
Утилизация	Утилизируйте в соответствии с местным/региональным/ национальным/международным законодательством
Назначение электрогенераторной установки GE6000JFi	Электрогенераторная установка GE6000JFi относится к категории индустриальной техники и предназначена для профессионального и бытового использования в качестве автономного источника электроэнергии. Может применяться на строительных площадках, в частных домах, на дачных участках, а также для резервного электроснабжения оборудования и электроинструментов.

КОМПЛЕКТАЦИЯ

1. РУКОВОДСТВО ПОЛЬЗОВАТЕЛЯ.
2. КОМПЛЕКТ ИНСТРУМЕНТОВ:
 - а) ГАЕЧНЫЙ КЛЮЧ 8 x 10,
 - б) СВЕЧНОЙ КЛЮЧ (ТРУБЧАТЫЙ)
 - в) ОТВЕРТКА КРЕСТОВАЯ И ОБЫЧНАЯ (СО СЪЕМНОЙ РУЧКОЙ)
 - г) ВОРОНКА (ЛЕЙКА) ДЛЯ ЗАПРАВКИ ТОПЛИВНОГО БАКА.
3. ШТЕПСЕЛЬНЫЕ ВИЛКИ ДЛЯ РОЗЕТОК ПЕРЕМЕННОГО ТОКА:
 - а) СИЛОВАЯ ВИЛКА (ПРОМЫШЛЕННОГО ТИПА)
 - б) СТАНДАРТНАЯ ВИЛКА 230 В